



THE SHOOTERS CLUB
4^ GARA CAMPIONATO DOPPIA AZIONE
SAN SEVERO 6-7 LUGLIO 2019
"STANDARD LIMITATO"

Designer : INFANTE ALESSANDRO

STAGE 1



CONDIZIONE DI PARTENZA: Tiratore in piedi nel box sicurezza P1, arma impugnata con mano debole, braccio a 45°, con cartuccia camerata, gli altri caricatori in buffetteria alla massima capacità x divisione.
Per PCW low ready mano debole.

STRINGS: 1
SCORING: 24 colpi **limitati**
TARGETS: 3 ingaggiabili,
SCORED HITS: 8 per carta.
START-STOP: udibile – ultimo colpo
RULES: Regolamento vigente Doppia Azione
VEST: non richiesto
DISTANZA:
PUNTO DI SICUREZZA DELLA VOLATA: angolo di 180°, altezza limite parapalle

PROCEDURA: Al segnale acustico, in **sequenza tattica** ingaggiare le tre sagome solo con mano debole, da P2 in **sequenza tattica** solo con mano forte, e da P3 con **almeno un ginocchio a terra** in **free style** le stesse sagome, ed infine nel box P4 in **free style in piedi** T1, T2 e T3.

NOTE: I cambi si effettuano dai relativi box sicurezza

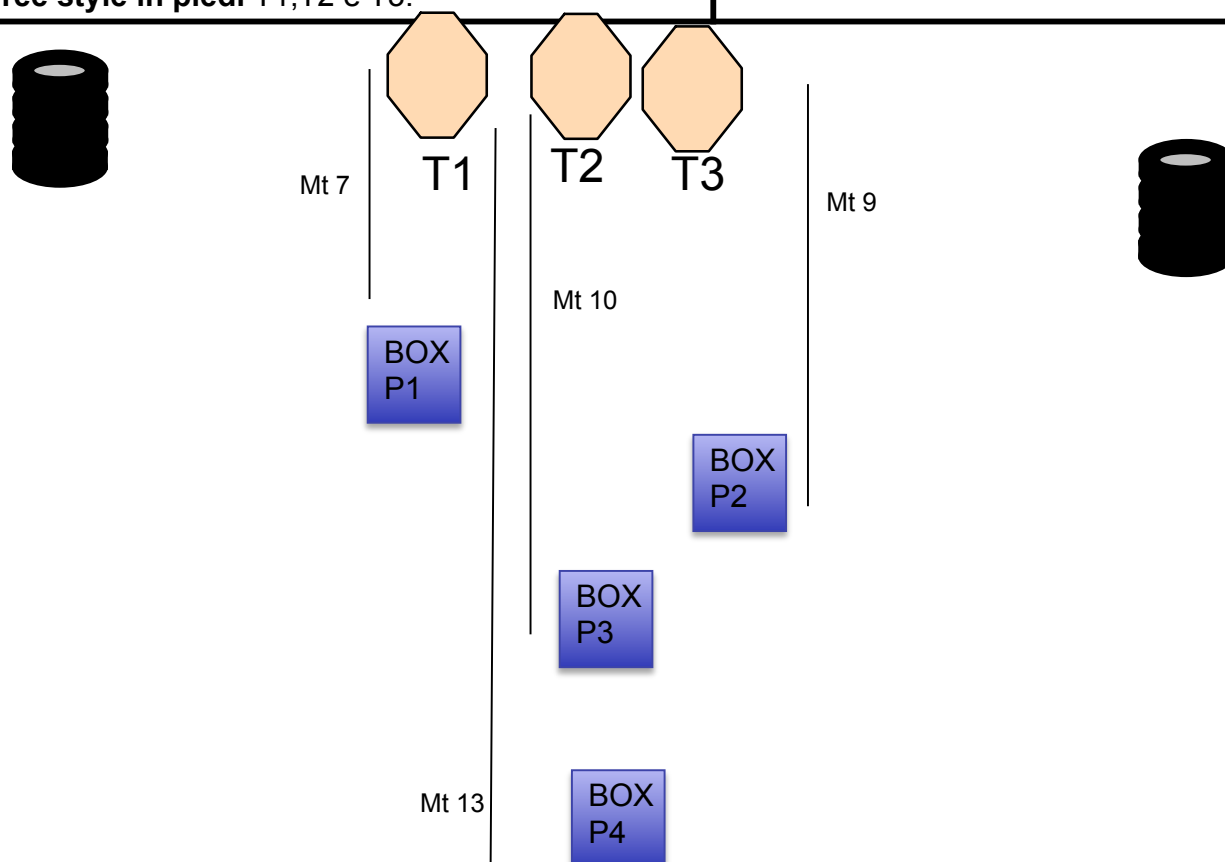



STAGE 2

THE SHOOTERS CLUB
4^ GARA CAMPIONATO DOPPIA AZIONE
SAN SEVERO 6-7 LUGLIO 2019
Designer : ATTIANESE LUIGI



CONDIZIONE DI PARTENZA: Tiratore in piedi all'interno del box sicurezza, relax, arma in fondina ,cartuccia camerata, , gli altri caricatori in buffetteria tutti alla massima capacità x divisione,.
PCW low ready. Condizione dell'arma come sopra.

PROCEDURA: Al segnale acustico in free style ingaggiare da T1 a T4, successivamente andare in ginocchio e reingaggiare le stesse sagone sempre in free style.

STRINGS: 1
SCORING: 16 colpi, illimitati
TARGETS: 4 ingaggiabili,
SCORED HITS: I migliori 2 per sagoma.
START-STOP: udibile – ultimo colpo
RULES: Regolamento vigente Doppia Azione
VEST: richiesto
DISTANZA:
PUNTO DI SICUREZZA DELLA VOLATA: angolo di 180°, altezza limite parapalle

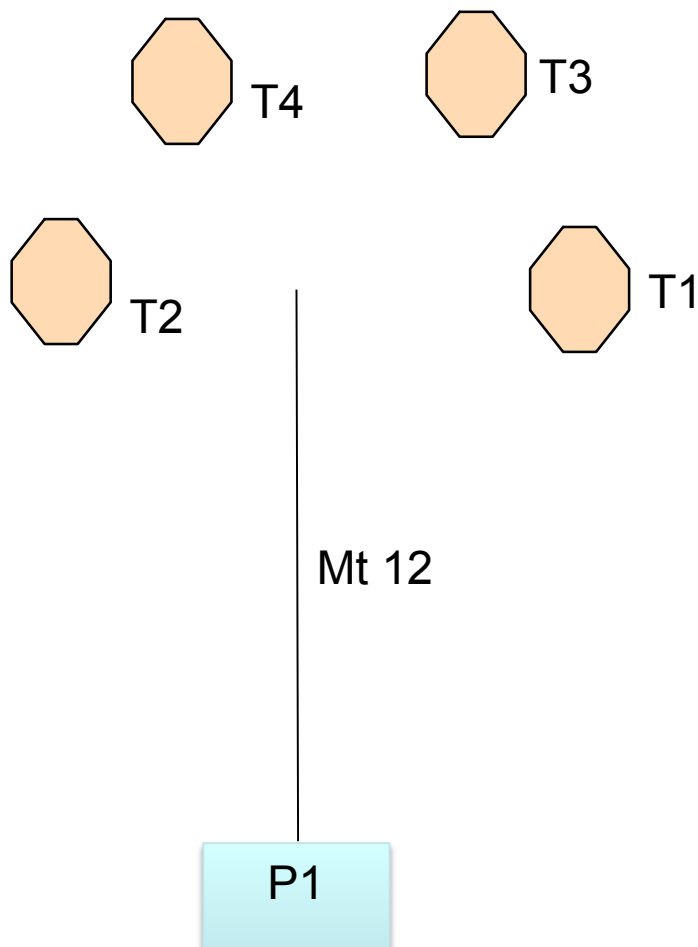



STAGE 3

THE SHOOTERS CLUB
4^ GARA CAMPIONATO DOPPIA AZIONE
SAN SEVERO 6-7 LUGLIO 2019
Designer : ATTIANESE LUIGI



CONDIZIONE DI PARTENZA: Seduti mani sulle ginocchia, arma con caricatore inserito e cartuccia non camerata, inserita nella scatola del test misure sul tavolo con coperchio chiuso (revolver solo appoggiato), per PCW arma sul tavolo, gli altri caricatori appoggiati sul tavolo, tutti alla massima capacità della divisione.

PROCEDURA: Da P1 al segnale acustico da seduti prendere l'arma nella scatola e ingaggiare in sequenza tattica T1-T2, in priorità tattica tutte le altre sagome e tutte con tre colpi, abbattere i ferri S1-S2.

STRINGS: 1
SCORING: 20 colpi, illimitati
TARGETS: 6 ingaggiabili, 2 non ingaggiabili, 2 ferri
SCORED HITS: I migliori 3 per sagoma, ferri abbattuti
START-STOP: udibile – ultimo colpo
RULES: Regolamento vigente Doppia Azione
VEST: richiesto
DISTANZA:
PUNTO DI SICUREZZA DELLA VOLATA: angolo di 180°, altezza limite parapalle

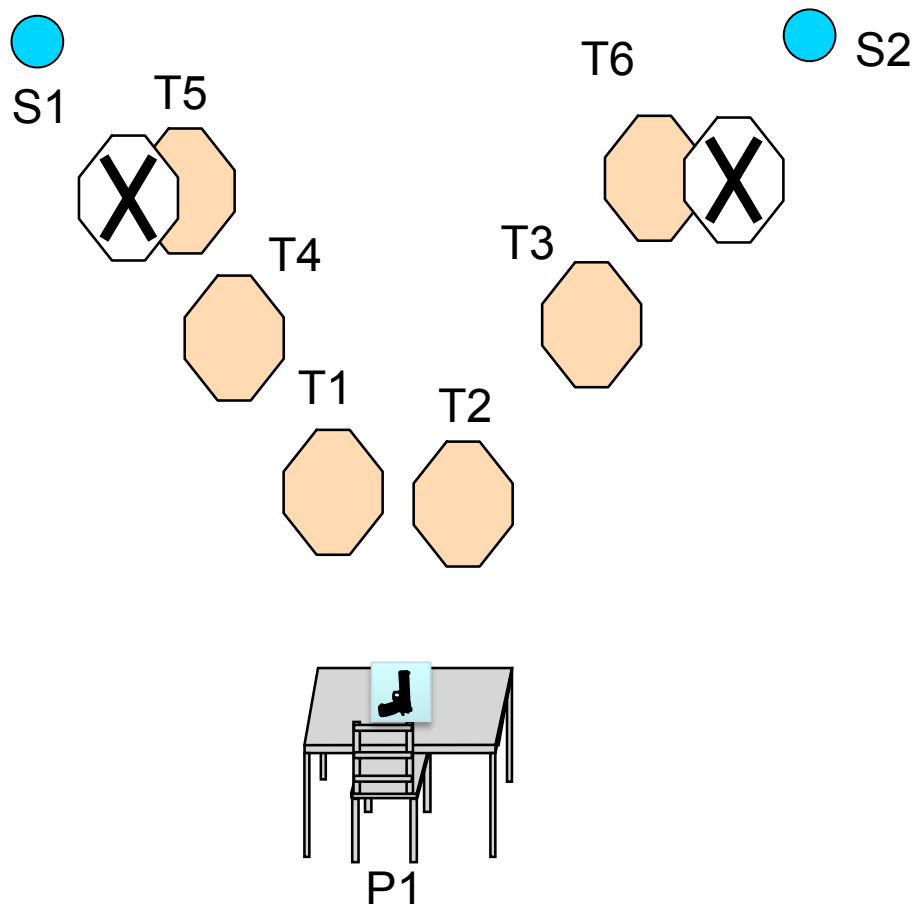



THE SHOOTERS CLUB
4^a GARA CAMPIONATO DOPPIA AZIONE
SAN SEVERO 6-7 LUGLIO 2019

Designer : ATTIANESE LUIGI

STAGE 4



CONDIZIONE DI PARTENZA: Tiratore in P1 punte dei piedi che toccano gli appositi segni, in relax, arma in fondina, cartuccia camerata gli altri caricatori in buffetteria, tutti alla massima capacità della divisione.

PCW low ready condizione dell'arma come sopra.

PROCEDURA: All segnale acustico ingaggiare Uscendo dalla vision barrier in gaggiare I priorità tattica T1,T2, e T3, poi dall'altra V/B ,in priorità tattica T4-T5,-T6 successivamente in P2 dalla copertura -T7-T8-T9-T10.

Attenzione vale la regola 3.6 lettera G.

STRINGS: 1

SCORING: 20 colpi, illimitati

TARGETS: 10 ingaggiabili, 3 non ingaggiabili,

SCORED HITS: I migliori 2

START-STOP: udibile – ultimo colpo

RULES: Regolamento vigente Doppia Azione

VEST: richiesto

DISTANZA:

PUNTO DI SICUREZZA DELLA VOLATA:

angolo di 180°, altezza limite parapalle

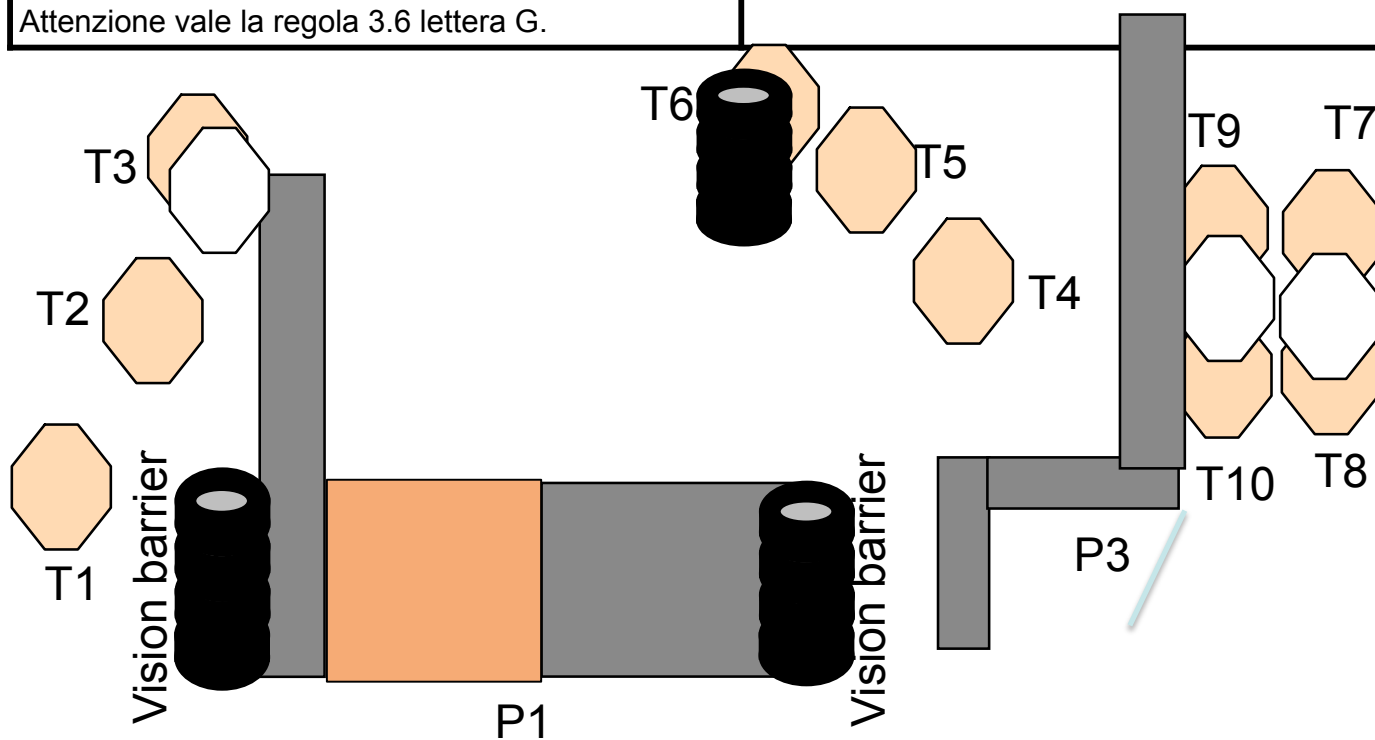



THE SHOOTERS CLUB
4^ GARA CAMPIONATO DOPPIA AZIONE
SAN SEVERO 6-7 LUGLIO 2019
Designer : ATTIANESE LUIGI

STAGE 5



CONDIZIONE DI PARTENZA: Tiratore in piedi relax, Punte dei piedi che toccano gli appositi segni. arma in fondina, cartuccia camerata , gli altri caricatori in buffetteria, alla massima capacità della divisione.
PCW low ready, condizione dell'arma come sopra.

STRINGS: 1
SCORING: 21 colpi, illimitati
TARGETS: 10 ingaggiabili, 2 non ingaggiabili, 1 ferro
SCORED HITS: I migliori 2 per carta, ferro abbattuto.
START-STOP: udibile – ultimo colpo
RULES: Regolamento vigente Doppia Azione
VEST: richiesto
DISTANZA:
PUNTO DI SICUREZZA DELLA VOLATA: angolo di 180°, altezza limite parapalle

PROCEDURA: Al segnale acustico da P1 ingaggiare in **sequenza tattica** T1-T2-T3, uscendo dalla Vision Barrier In **priorità tattica** T4-T5,T6,e T7, da P2 dal varco(<40 cm) in **priorità tattica** T8 ,poi PP1 che aziona up-down T9 che scompare e swinger T10 resta visibile.
Attenzione vale la regola 3.6 lettera G.

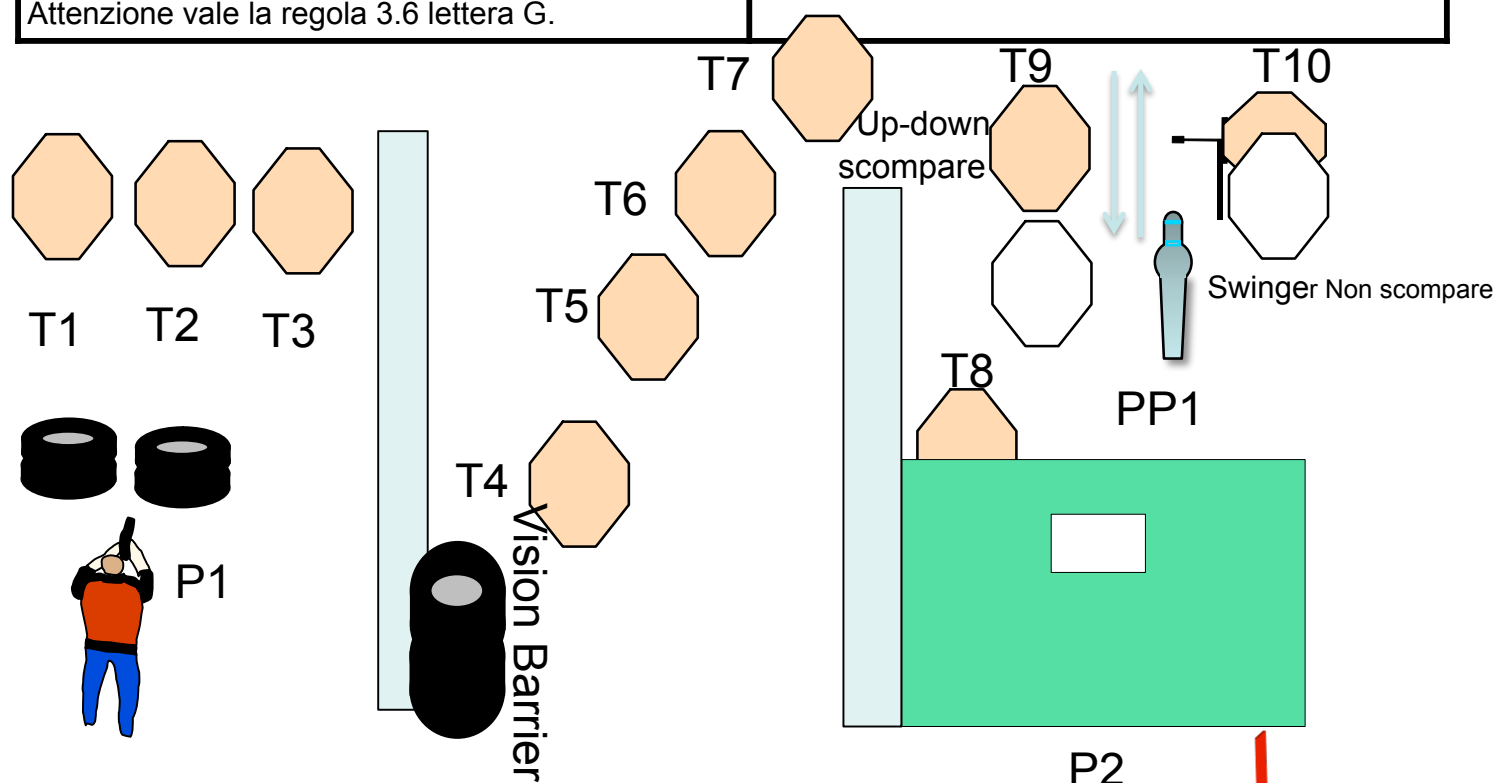



THE SHOOTERS CLUB
4ª GARA CAMPIONATO DOPPIA AZIONE
SAN SEVERO 6-7 LUGLIO 2019

Designer : ATTIANESE LUIGI

STAGE 6



CONDIZIONE DI PARTENZA: In P1, Tiratore in piedi relax, talloni che toccano gli appositi segni, arma in fondina, cartuccia camerata gli altri caricatori in buffetteria, tutti alla massima capacità x divisione, PCW low ready. Condizione dell'arma come sopra.

PROCEDURA: Al segnale acustico **avanzando** ingaggiare in **priorità tattica** T1-T2-T3, da P2 in copertura PP1-T4-T5-T6, poi andare in P3 e dalla finestra, varco inferiore a cm. 40, in **free style** T7-T8-T9-T10

P2 e P3 sono interscambiabili.

STRINGS: 1
SCORING: 21 colpi, illimitati
TARGETS: 10 ingaggiabili, 3 non ingaggiabili, 1 ferro
SCORED HITS: I migliori 2 per sagoma, ferro abbattuto.
START-STOP: udibile – ultimo colpo
RULES: Regolamento vigente Doppia Azione
VEST: richiesto
DISTANZA:
PUNTO DI SICUREZZA DELLA VOLATA: angolo di 180°, altezza limite parapalle

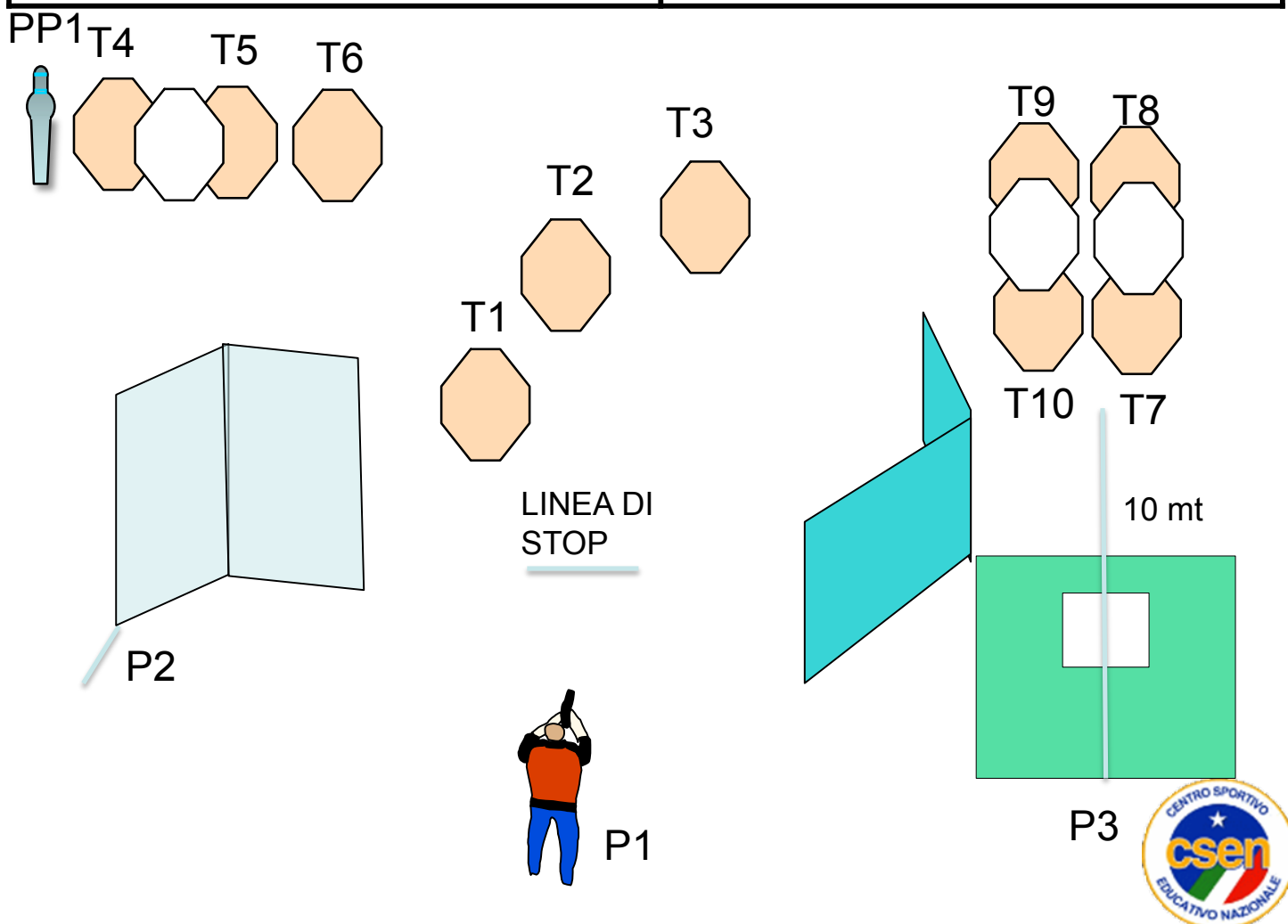



THE SHOOTERS CLUB
4^A GARA CAMPIONATO DOPPIA AZIONE
SAN SEVERO 6-7 LUGLIO 2019

Designer : ATTIANESE LUIGI

STAGE 7



CONDIZIONE DI PARTENZA: In P1, Tiratore in piedi relax, punte dei piedi che toccano gli appositi segni, arma in fondina, cartuccia camerata, caricatori alla massima capacità x divisione in buffetteria. PCW low ready condizione dell'arma come sopra.

PROCEDURA: Al segnale acustico, in **sequenza tattica** ingaggiare T1 e T2, uscendo dalla vision barrier in **priorità tattica** T3 e in **free style** i ferri S1-S2, sempre uscendo dalla Vision barrier in **movimento** e in **priorità tattica** T4 e T5.

Attenzione vale la regola 3.6 lettera G

STRINGS: 1
SCORING: 17 colpi, illimitati
TARGETS: 5 ingaggiabili, 2 non ingaggiabili, 3 ferri
SCORED HITS: I migliori 3 per carta, ferri abbattuti.
START-STOP: udibile – ultimo colpo
RULES: Regolamento vigente Doppia Azione
VEST: richiesto
DISTANZA:
PUNTO DI SICUREZZA DELLA VOLATA: angolo di 180°, altezza limite parapalle

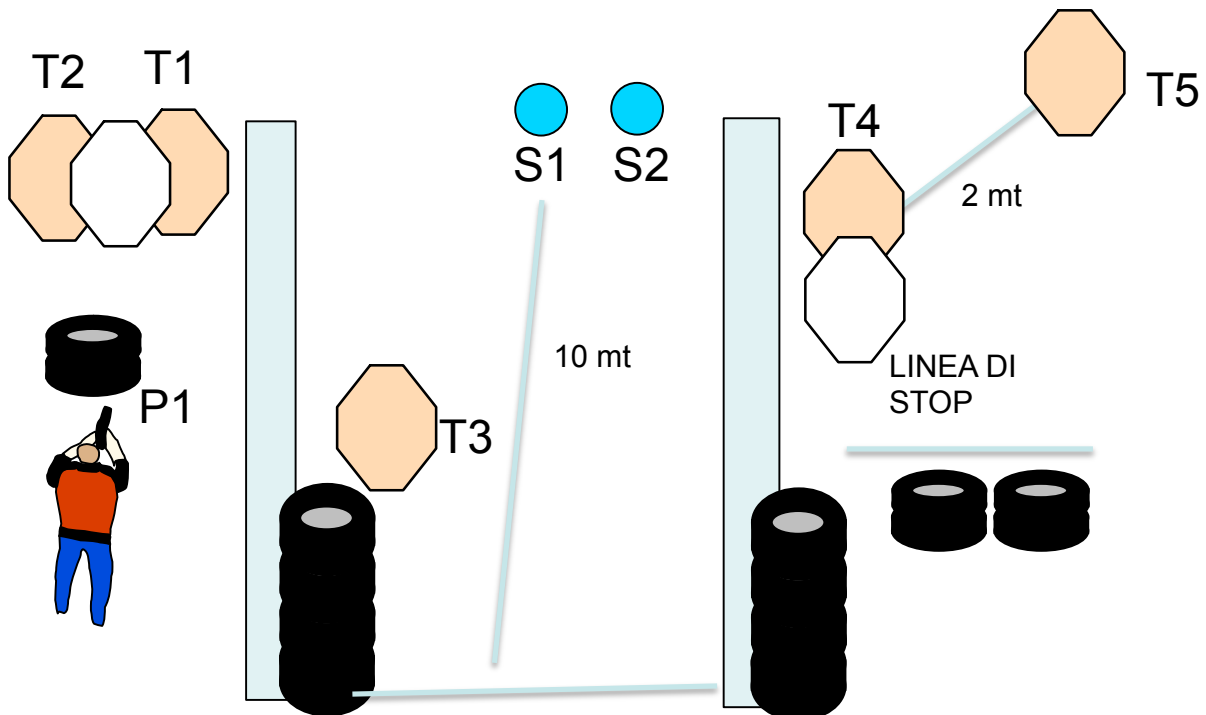



THE SHOOTERS CLUB
4^ GARA CAMPIONATO DOPPIA AZIONE
SAN SEVERO 6-7 LUGLIO 2019
Designer : ATTIANESE LUIGI

o STAGE 8



CONDIZIONE DI PARTENZA: Tiratore in piedi con mani che toccano i segni sulla paratia, arma in fondina, cartuccia camerata, caricatori alla massima capacità della divisione in buffetteria, per PCW low ready condizione dell'arma come sopra.

PROCEDURA: Al segnale acustico ingaggiare in copertura da P2 - T1-T2 e da P3 -T3-T4, portarsi in P4 e in copertura T5-T6-T7, poi in P5 e dal varco (<40 cm) abbattere il pepper PP1 che aziona swinger T8 che rimane scoperto, ed infine uscendo dalla vision barrier in **priorità tattica** alle rimanenti sagome.

Attenzione vale la regola 3.6 lettera G.

- o **STRINGS:** 1
- o **SCORING:** 23 colpi, illimitati
- o **TARGETS:** 11 ingaggiabili, 3 non ingaggiabili, 1 ferro
- o **SCORED HITS:** I migliori 2 per carta, ferro abbattuto.
- o **START-STOP:** udibile – ultimo colpo
- o **RULES:** Regolamento vigente Doppia Azione
- o **VEST:** richiesto
- o **DISTANZA:**
- o **PUNTO DI SICUREZZA DELLA VOLATA:** angolo di 180°, altezza limite parapalle

