



**A.S.D. LINCE**  
"Non aprite quella porta"  
Designer :Nadia Parma



**CONDIZIONE DI PARTENZA:** Tiratore in piedi in P1, posizione di relax, valigetta nella mano debole, arma in fondina, colpo camerato caricatori max capacità in buffetteria

**PROCEDURA:** Al segnale acustico aprire la porta con la mano forte, estrarre ed ingaggiare in copertura T1, T2 e T3, spostarsi in P2, appoggiare la valigetta sul bidone (se cade PE) e da copertura bassa con almeno un ginocchio a terra ingaggiare in priorità S1, T4 e T5 (priorità che si inverte nel caso si spari dal lato SX). In P3, dalla copertura T6, T7 T8 ed infine da P4 ingaggiare sempre sfruttando la copertura T9 e T10

Tiratore PCW in P1 Low Ready

**STRINGS:** 1  
**COLPI:** 21 colpi min, Illimitato  
**BERSAGLI:** 10 DA, 4 non Ingagg, 1 ferro  
**SCORED HITS:** Migliori 2 per carta, Ferri abbatt.  
**START-STOP:** Udibile Ultimo Colpo  
**RULES:** Regolamento Vigente  
**VEST:** Richiesto/ X Pcw Vest Vietato

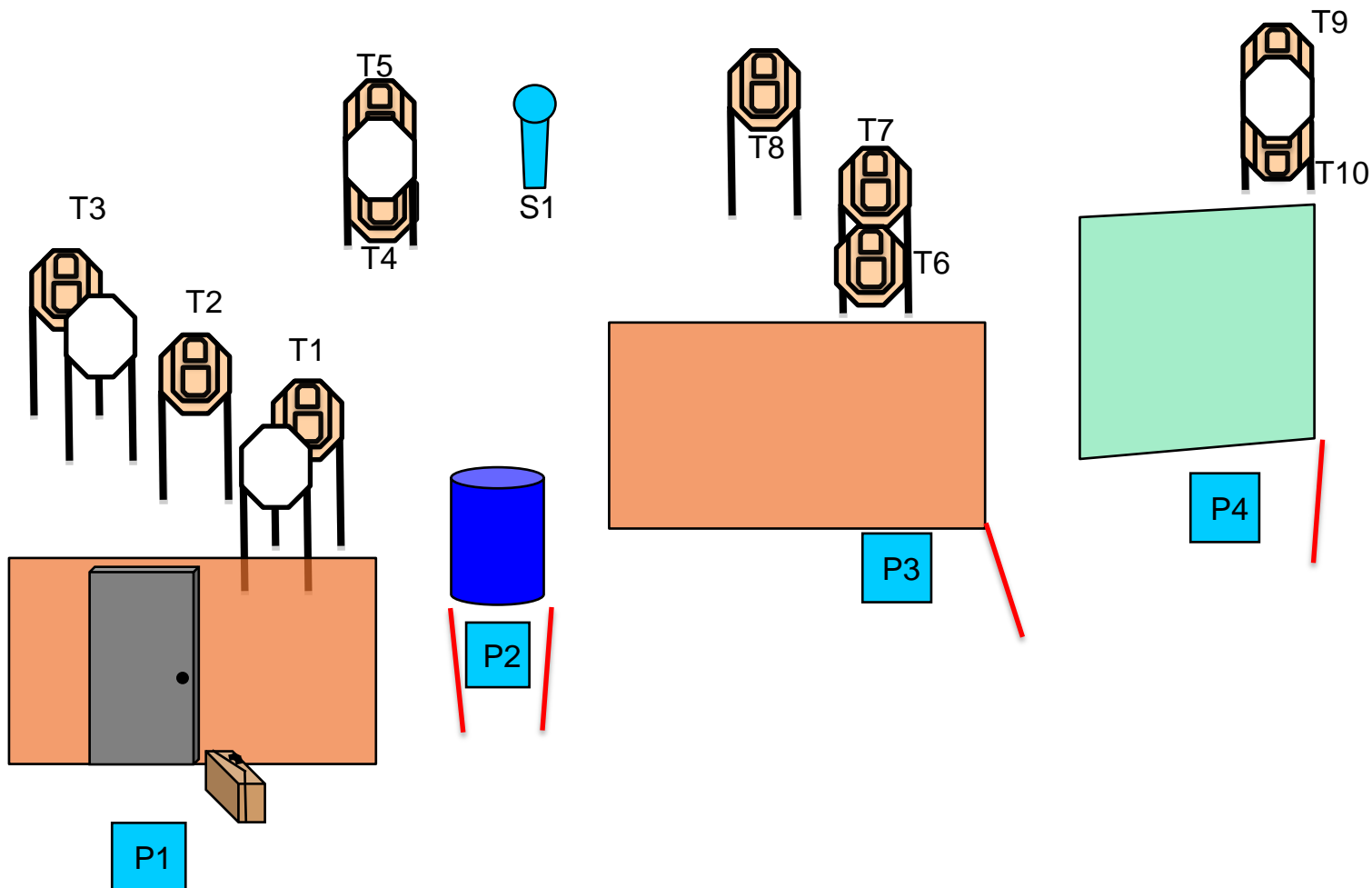



# A.S.D. LINCE

## "77 le gambe delle donne"

Designer :Nadia Parma



**CONDIZIONE DI PARTENZA:** : Tiratore in P1 in posizione di relax, arma in fondina, colpo camerato caricatori alla massima capacità di divisione in buffetteria

**PROCEDURA:** Al segnale acustico, ingaggiare T1,T2 in SEQUENZA TATTICA, poi S1 e S2 (questi verranno ingaggiati tra le gambe di T1,T2 ) In P2 ingaggiare dalla copertura T3,T4,T5. In P3 sempre dalla copertura, la serie di ferri . Infine in P4 dalla copertura T6 e T7.

In P1 Tiratore in PCW in Low Ready.

**STRINGS:** 1  
**COLPI:** 21colpi min, Illimitato  
**BERSAGLI:** 7 DA, 2 non Ingagg, 7 ferri  
**SCORED HITS:** Migliori 2 per carta, Ferri abbatt.  
**START-STOP:** Udibile Ultimo Colpo  
**RULES:** Regolamento Vigente  
**VEST:** Richiesto/X Pcw Vest Vietato

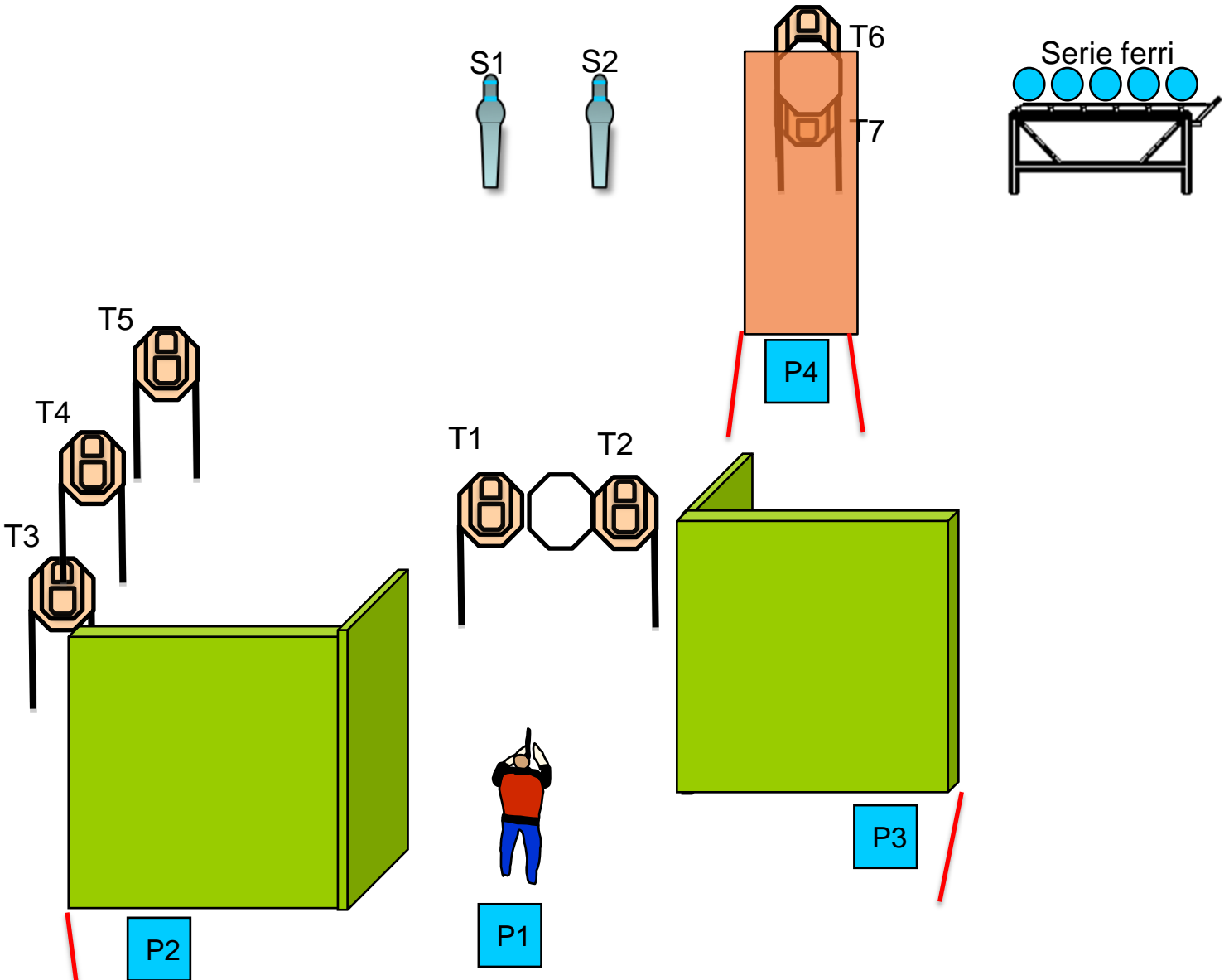



# A.S.D. LINCE

## “Salvate il gatto Ryan”

Designer :Nadia Parma



**CONDIZIONE DI PARTENZA:** Tiratore seduto in P1, mani sulle ginocchia, arma scarica sul tavolo, tutti i caricatori sul tavolo alla massima capacità di divisione,

**PROCEDURA:** Al segnale acustico, caricare ed ingaggiare in SEQUENZA TATTICA T1 e T2, mettere tutti i caricatori in tasca o buffetteria, prendere il gatto con la mano debole e in P2 ingaggiare dalla copertura T3, S1, T4, ( il gatto può essere appoggiato mentre si spara o si ricarica, riprenderlo prima di portarsi in P3). Mentre ci si porta in P3 ingaggiare in priorità tattica T5 e T6 in movimento con la sola mano forte ( la debole regge il gatto), in P3 lasciare il gatto sul bidone (se cade PE) ingaggiare dalla copertura T7 e T8.

Attenzione da P2 a P3 si applica la regola 3.6 lettera H  
In PCW arma sul tavolo con tutti i caricatori.

**STRINGS:** 1  
**COLPI:** 17 colpi min, Illimitato  
**BERSAGLI:** 8 DA, 6 non Ingagg, 1 ferro  
**SCORED HITS:** Migliori 2 per carta, Ferri abbatt.  
**START-STOP:** Udibile Ultimo Colpo  
**RULES:** Regolamento Vigente  
**VEST:** Richiesto/X Pcw Vest Vietato

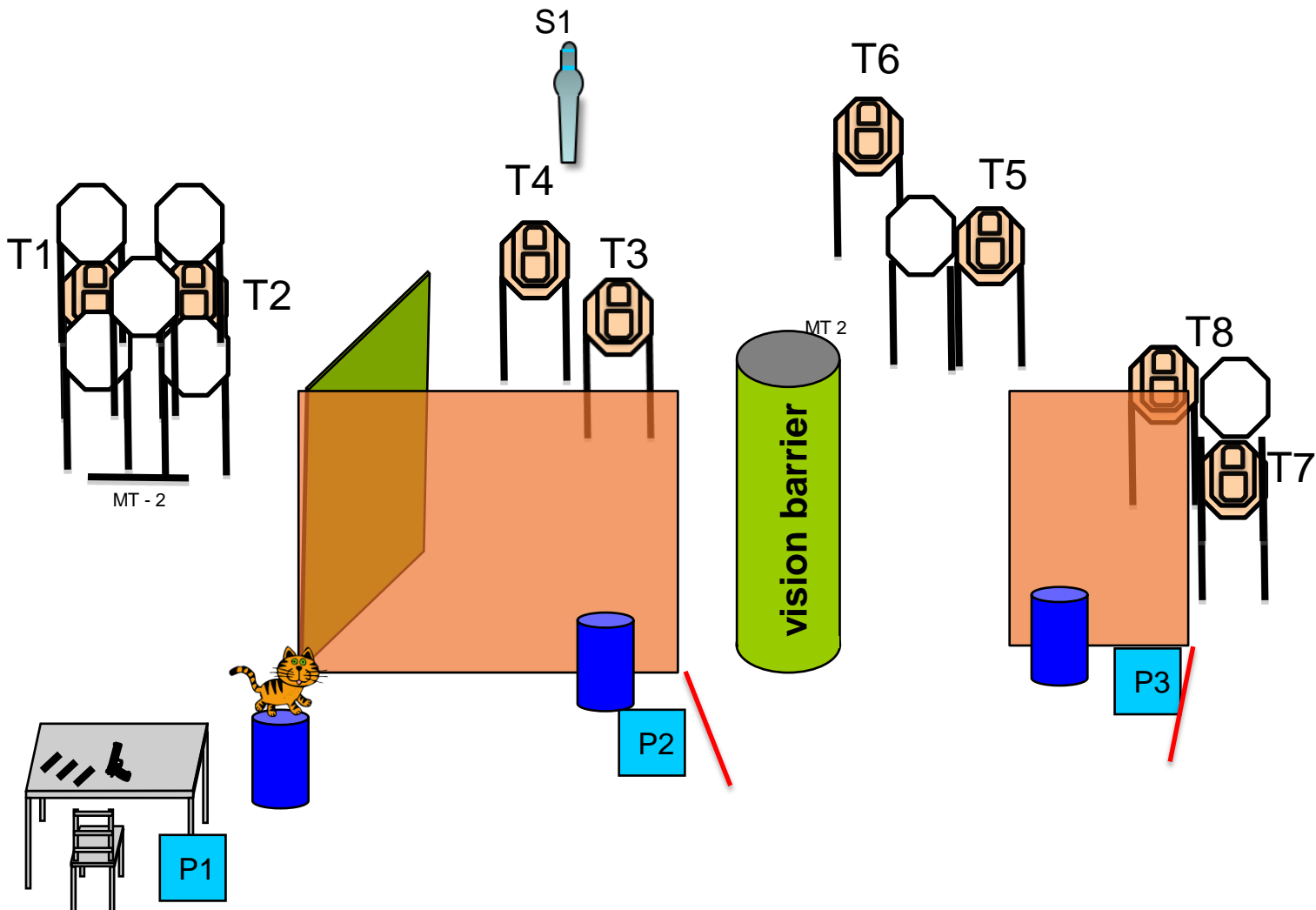



**A.S.D. LINCE**  
"Il sesto rintocco"  
Designer :Nadia Parma



**CONDIZIONE DI PARTENZA:** : Tiratore In piedi in P1 spalle ai bersagli, posizione di relax, arma sul bidone, caricatore inserito colpo non camerato, caricatori alla massima capacita per divisione in buffetteria.

**STRINGS:** 1  
**COLPI:** 21 colpi min, Illimitato  
**BERSAGLI:** 6 DA, 3 non Ingagg, 4 ferri  
**SCORED HITS:** Migliori 2 per carta, Ferri abbatt.  
**START-STOP:** Udibile Ultimo Colpo  
**RULES:** Regolamento Vigente  
**VEST:** Richiesto/x PCW VEST VIETATO

**PROCEDURA:** Al segnale acustico girarsi ed ingaggiare da fermi S1 (che attiva T1 oscillante/rimane visibile) e T1. In P2 ingaggiare in copertura S2, T2, T3 e T4. In P3 ingaggiare sempre dalla copertura T5, S3 e T6. Portarsi in P4 e da sdraiati ingaggiare con almeno 6 colpi il gong.  
Da P2 è possibile riengaggiare il bobber T1  
In Pcw arma sul bidone senza cartuccia camerata.

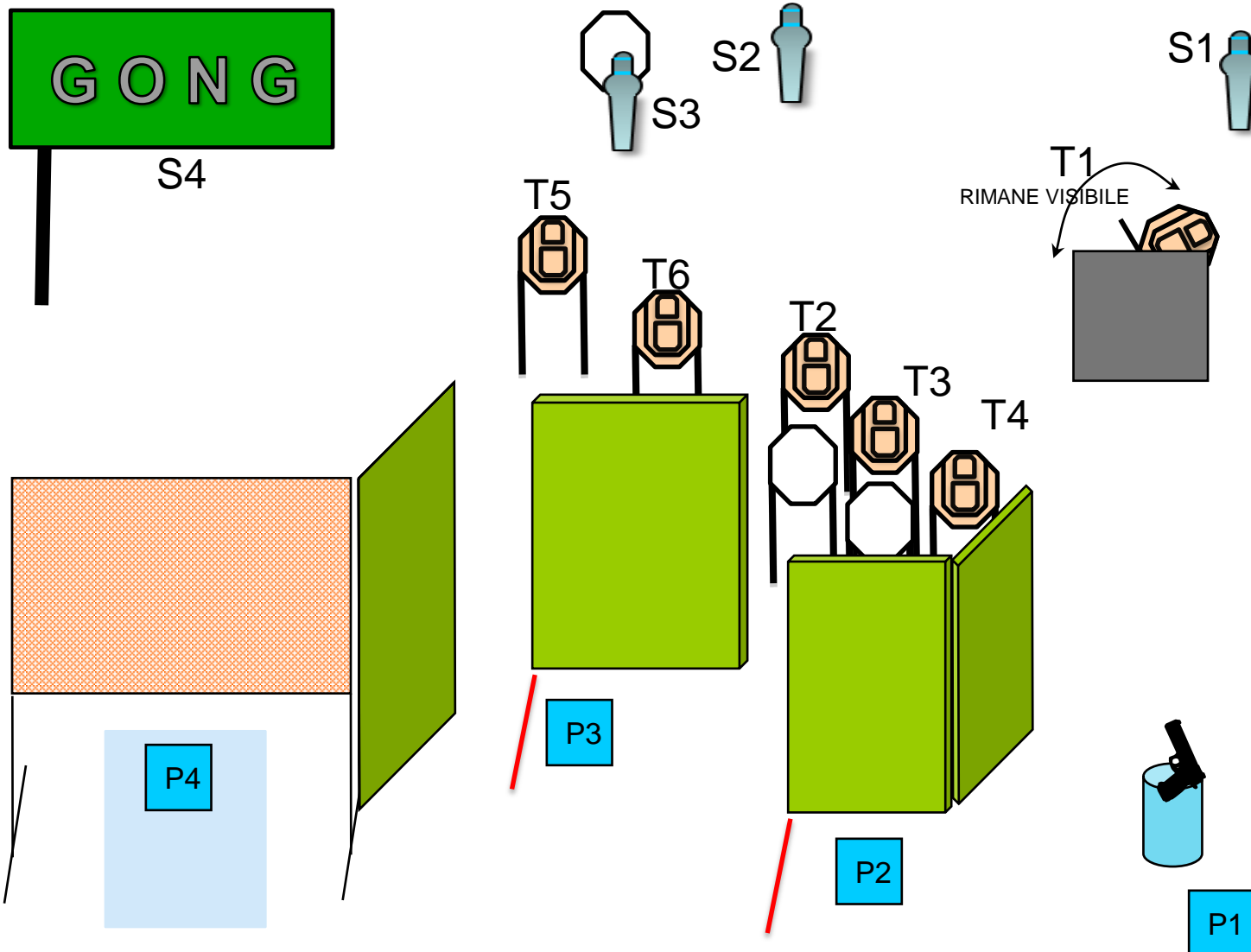



# A.S.D. LINCE

## “Standard”

Designer :Nadia Parma



**CONDIZIONE DI PARTENZA:** : In piedi in P1 spalle ai bersagli, posizione di relax, arma sul bidone, caricatore inserito colpo NON camerato, caricatori alla massima capacita di divisione in buffetteria.

**PROCEDURA:** Al segnale acustico caricare ed ingaggiare con la sola mano forte T1,T2,T3 . In movimento verso P2 ingaggiare con due mani T4,T5,T6. In P2 ingaggiare con la mano debole T7,T8,T9. E' possibile il cambio in movimento. In PCW arma sul bidone senza cartuccia camerata. P1 e P2 possono essere invertiti

**STRINGS:** Standard  
**COLPI:** 18 colpi LIMITATO  
**BERSAGLI:** 9 DA, 3 non Ingagg  
**SCORED HITS:** Migliori 2 per carta,  
**START-STOP:** Udibile Ultimo Colpo  
**RULES:** Regolamento Vigente  
**VEST:** Non richiesto/X PCW Vest Vietato

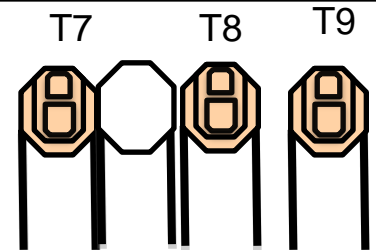
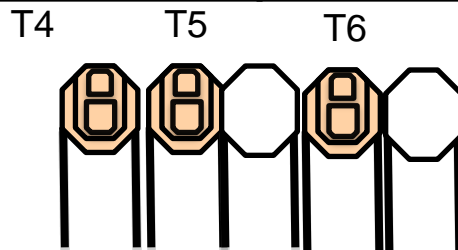
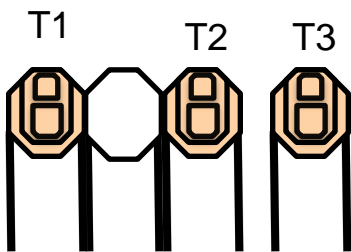

7 metri

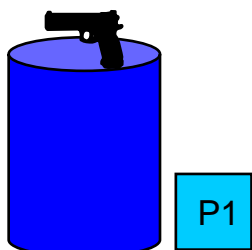

7 metri

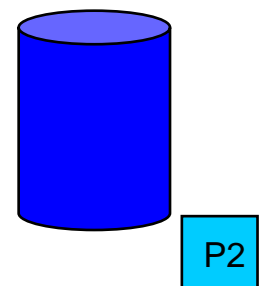



**A.S.D. LINCE**  
**"Mozambico Village"**  
Designer :Nadia Parma



**CONDIZIONE DI PARTENZA:** : In piedi in P1 posizione di relax, arma in fondina caricatore inserito colpo camerato, caricatori alla massima capacità di divisione in buffetteria.

**PROCEDURA:** Al segnale acustico ingaggiare arretrando T1 e T2 in SEQUENZA TATTICA con tre colpi ciascuna ( uno al box sup. e due al box inf.) poi uscendo dalla vision barrier Ingaggiare T3 in movimento. In P2 dalla finestra ingaggiare in priorità T4,T5 e S1. In P3,dalla copertura, ingaggiare la serie di piatti, poi T6, e S2.

Attenzione da P1 a P2 vale la regola 3.6 lettera h.

Tiratore in Pcw in P1 partenza in Low Ready cartuccia camerata.

**STRINGS:** 1

**COLPI:** 21 colpi min, Illimitato

**BERSAGLI:** 6 DA, 3 non Ingagg, 7 ferri

**SCORED HITS:** Migliori 2 per carta, Ferri abbatt.

**START-STOP:** Udibile Ultimo Colpo

**RULES:** Regolamento Vigente

**VEST:** Richiesto/X Pcw Vest Vietato

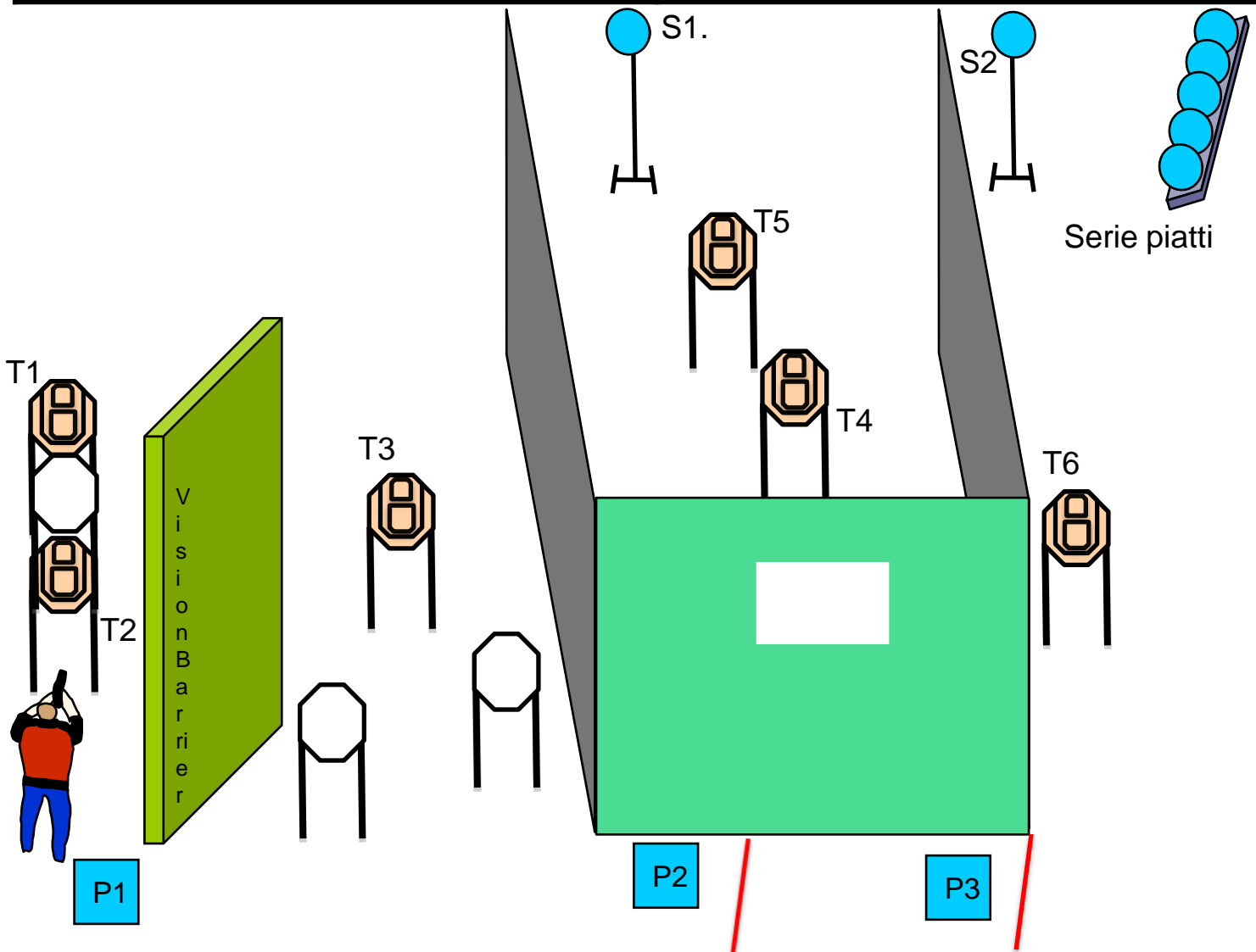



# A.S.D. LINCE

“In ginocchio da te”

Designer :Nadia Parma



**CONDIZIONE DI PARTENZA:** Tiratore seduto, spalle ai bersagli, arma sul bidone, caricatore inserito colpo NON camerato, caricatori alla massima capacità per divisione in buffetteria

**PROCEDURA:** Al segnale acustico alzarsi e ingaggiare in priorità tattica e in copertura bassa da sopra i bidoni (almeno un ginocchio a terra) T1, T2, T3 (che attiva T4) e T4 (rimane Visibile). Successivamente uscendo dalla vision barrier In movimento si ingaggiano in priorità tattica T5 T6 e T7. In P3 ingaggiare dalla copertura T8, T9 e S2. Attenzione da P2 a P3 si applica la regola 3.6 lettera H. In Pcw arma appoggiata sul bidone senza cartuccia camerata.

**STRINGS:** 1  
**COLPI:** 19 colpi min, Illimitato  
**BERSAGLI:** 9 DA, 5 non Ingagg, 2 ferri  
**SCORED HITS:** Migliori 2 per carta, Ferri abbatt.  
**START-STOP:** Udibile Ultimo Colpo  
**RULES:** Regolamento Vigente  
**VEST:** Richiesto/X Pcw Vest Vietato

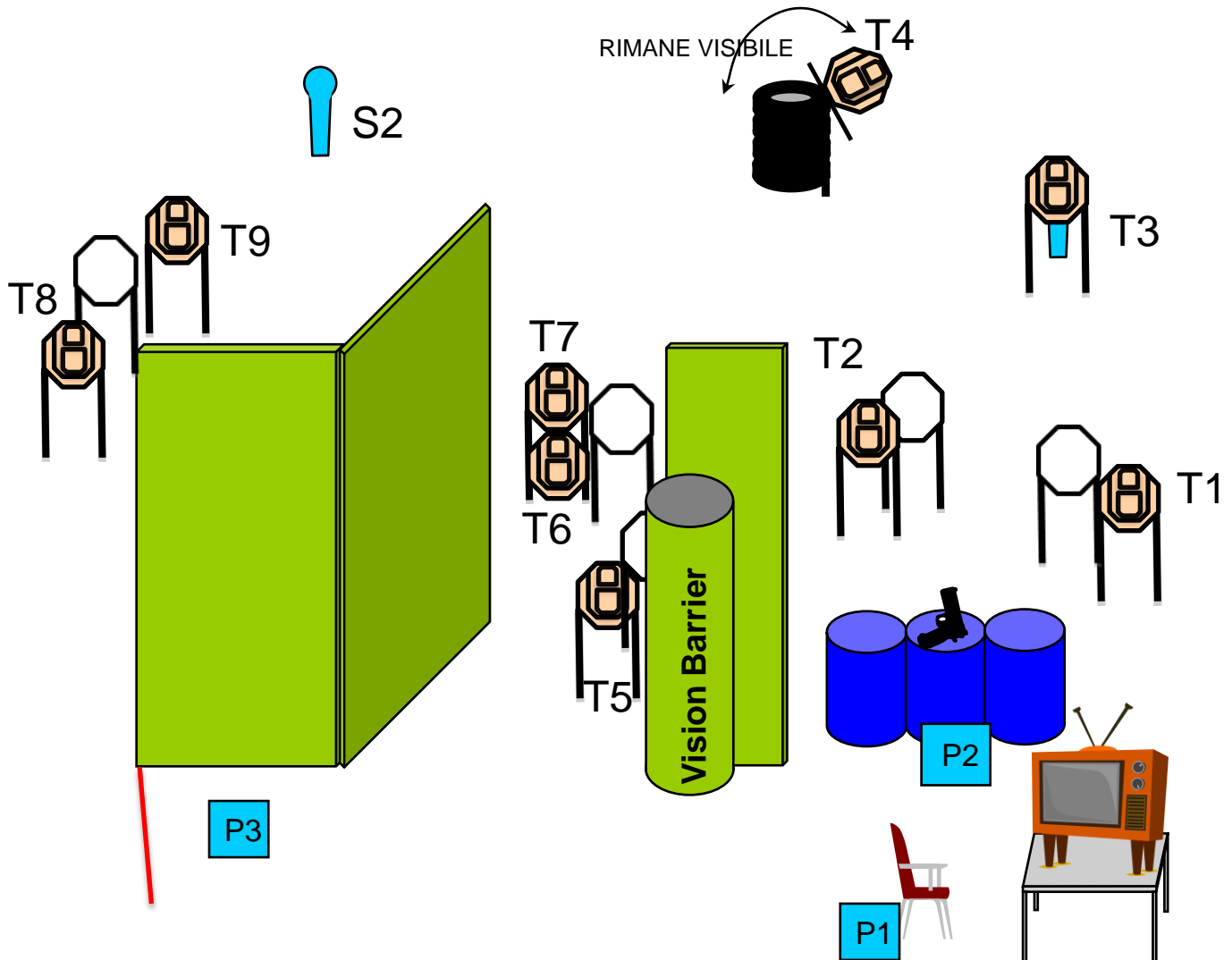



**A.S.D. LINCE**  
"La finestra sul cortile"  
Designer :Nadia Parma



**CONDIZIONE DI PARTENZA:** Tiratore seduto, arma nella scatola dimensionale , caricatore inserito colpo NON camerato, caricatori alla massima capacità di divisione in buffetteria

**PROCEDURA:** Al segnale acustico da seduti prendere l'arma nella scatola ed ingaggiare in priorità tattica T1, T2 e T3. Spostarsi in P2 ( finestra inf. 40x40) ed ingaggiare in priorità tattica T4,T5,T6,T7e S1. Portarsi in P3 e con la SOLA mano FORTE ingaggiare T8 e T9.

P3 sono interscambiabili.

Pcw arma senza cartuccia camerata appoggiata vicino alla scatola dimensionale.

**STRINGS:** 1  
**COLPI:** 19 colpi min, Illimitato  
**BERSAGLI:** 9 DA, 2 non Ingagg, 1 ferri  
**SCORED HITS:** Migliori 2 per carta, Ferri abbatt.  
**START-STOP:** Udibile Ultimo Colpo  
**RULES:** Regolamento Vigente  
**VEST:** Richiesto/X Pcw Vest Vietato

