



THE SHOOTERS CLUB
GARA DI CLUB DOPPIA AZIONE
SAN SEVERO 23-24 SETTEMBRE 2017

Designer : SORDILLO LUIGI

STAGE 2



CONDIZIONE DI PARTENZA: Tiratore seduto, mani sulle ginocchia, arma con il caricatore e cartuccia non camerata, inserita nella scatola del test misure sul tavolo con coperchio chiuso (revolver solo appoggiato), gli altri caricatori in buffetteria, alla massima capacità della divisione.

PROCEDURA: Da P1, da seduti prendere l'arma nella scatola e ingaggiare in priorità tattica con tre colpi tutte le sagome poi abbattere i tre piatti S1-S2-S3.

STRINGS: 1
SCORING: 15 colpi, illimitati
TARGETS: 4 ingaggiabili, 2 non ingaggiabili, 3 ferri
SCORED HITS: I migliori 3 per carta, ferri abbattuti.
START-STOP: udibile – ultimo colpo
RULES: Regolamento vigente Doppia Azione
VEST: richiesto
DISTANZA: max . m. 11
PUNTO DI SICUREZZA DELLA VOLATA: angolo di 180° , altezza limite parapalle

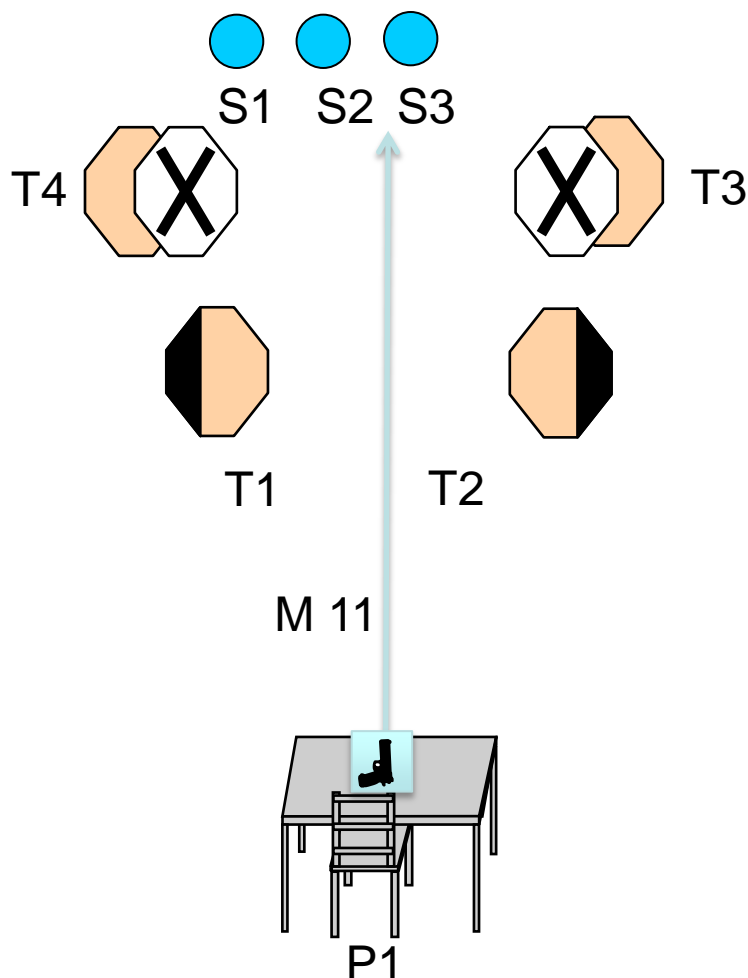



THE SHOOTERS CLUB

GARA DI CLUB DOPPIA AZIONE

SAN SEVERO 23-24 SETTEMBRE 2017

"STANDARD LIMITATO"

Designer : SORDILLO LUIGI

STAGE 1



CONDIZIONE DI PARTENZA: Tiratore in piedi relax , arma in fondina con cartuccia non camerata , 1° caricatore da 6 cartucce, gli altri caricatori in buffetteria alla massima capacità della divisione.

PROCEDURA: Da P1 in priorità tattica ingaggiare le sagome con un colpo, poi ribattere tutte le sagome con due colpi.

STRINGS: 1
SCORING: 18 colpi limitati
TARGETS: 6 ingaggiabili, 2 non ingaggiabili, 0 ferri
SCORED HITS: I migliori 3 per carta.
START-STOP: udibile – ultimo colpo
RULES: Regolamento vigente Doppia Azione
VEST: non richiesto
DISTANZA: da m. 6 a m. 12
PUNTO DI SICUREZZA DELLA VOLATA: angolo di 180° , altezza limite parapalle

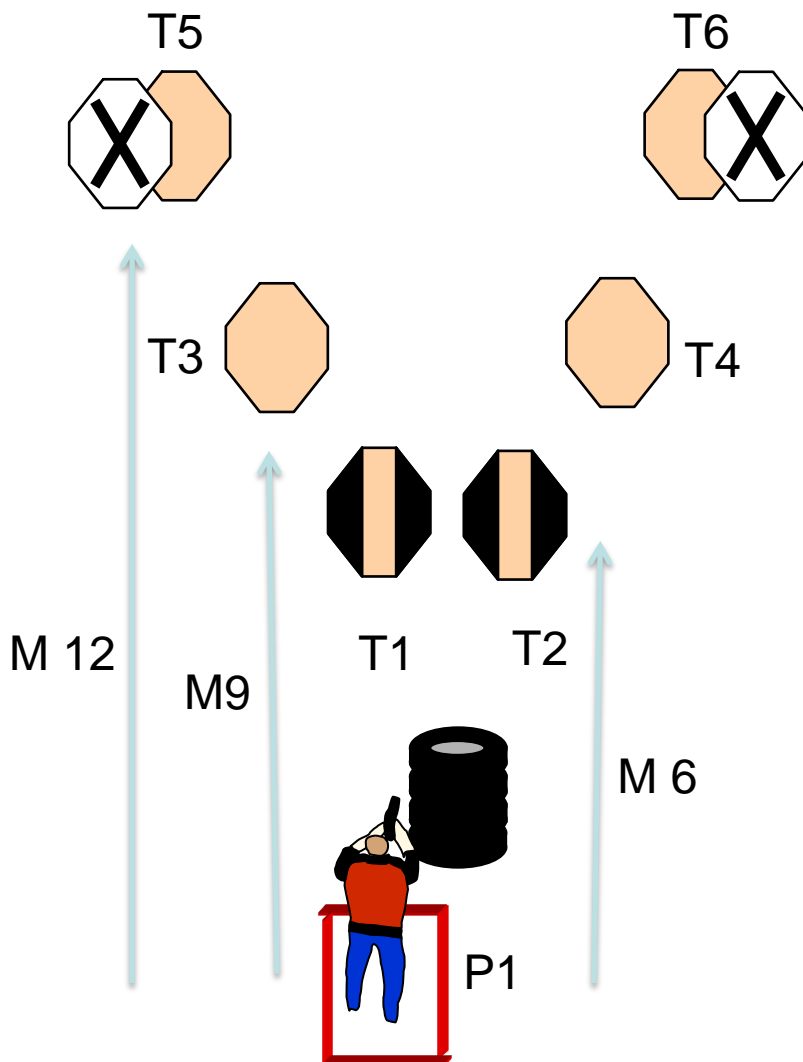



THE SHOOTERS CLUB

GARA DI CLUB DOPPIA AZIONE

SAN SEVERO 23-24 SETTEMBRE 2017

Designer : SORDILLO LUIGI

STAGE 3



CONDIZIONE DI PARTENZA: Tiratore in piedi relax, arma in fondina, cartuccia camerata , gli altri caricatori in buffetteria, alla massima capacità della divisione.

PROCEDURA: Da P1 in movimento indietro ingaggiare T1-T2- in sequenza tattica, e successivamente T3, da P2 in copertura dalla finestra il piatto S1 e poi T4 -T5 , in movimento T6 con tre colpi, e da P3 abbattere il pepper PP1 che aziona up-down T7.

STRINGS: 1
SCORING: 17 colpi, illimitati
TARGETS: 7 ingaggiabili, 2 non ingaggiabili, 2 ferri
SCORED HITS: I migliori 2 per carta, per T6 I migliori 3, ferri abbattuti.
START-STOP: udibile – ultimo colpo
RULES: Regolamento vigente Doppia Azione
VEST: richiesto
DISTANZA: max m. 11
PUNTO DI SICUREZZA DELLA VOLATA: angolo di 180° , altezza limite parapalle

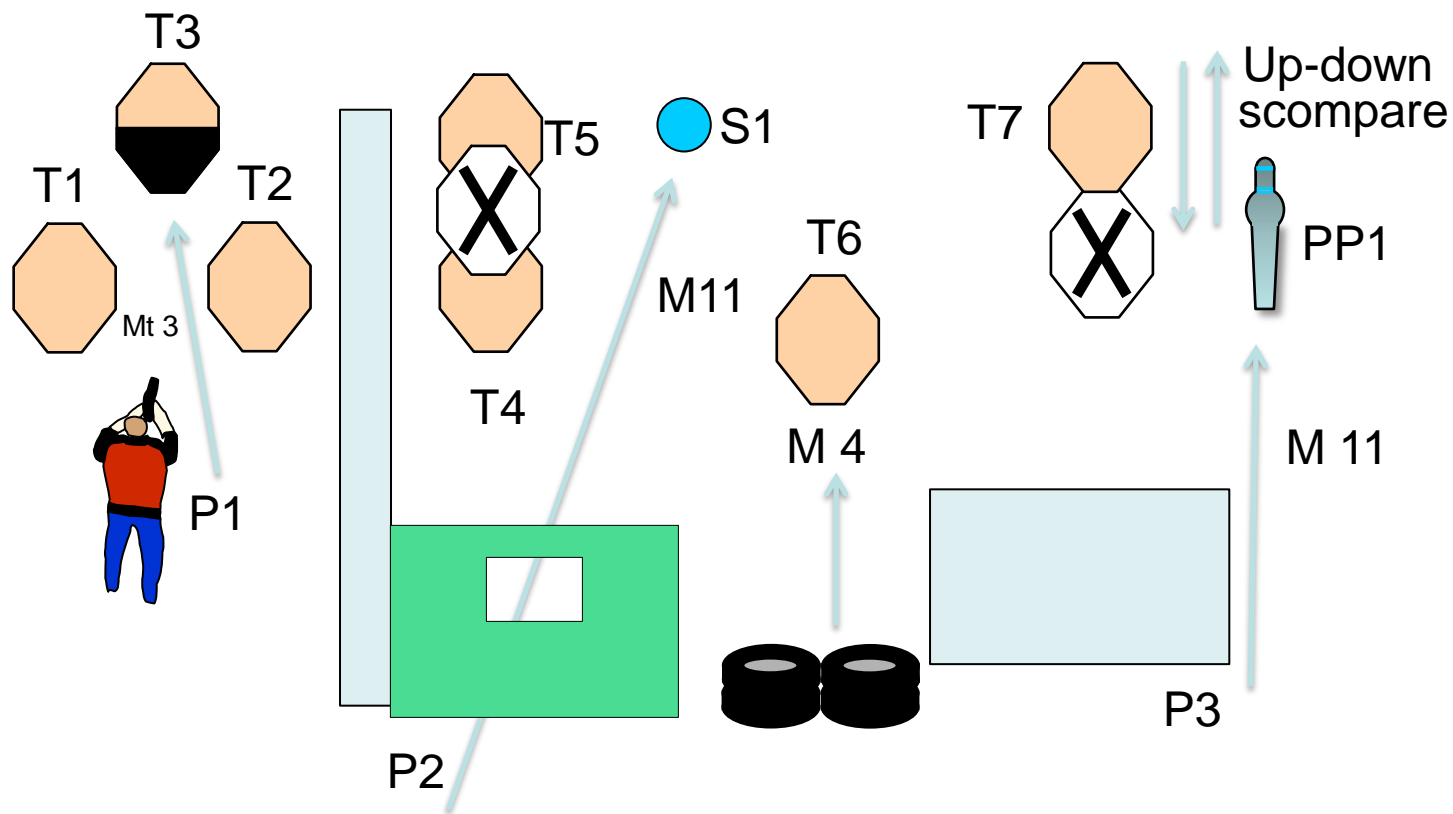



THE SHOOTERS CLUB
GARA DI CLUB DOPPIA AZIONE
SAN SEVERO 23-24 SETTEMBRE 2017

Designer : SORDILLO LUIGI

STAGE 4



CONDIZIONE DI PARTENZA: Tiratore in piedi relax, arma in fondina, cartuccia camerata, gli altri caricatori in buffetteria alla massima capacità della divisione.

PROCEDURA: Da P1 con la mano forte tirare la corda che attiva lo swinger non ingaggiabile e ingaggiare T1-T2-T3, da P2 in copertura S1-T4-T5 e da P3 PP1 -T6-T7-S2, P2 e P3 sono interscambiali.

STRINGS: 1
SCORING: 17 colpi, illimitati
TARGETS: 7 ingaggiabili, 3 non ingaggiabili, 3 ferri
SCORED HITS: I migliori 2 per carta, ferri abbattuti.
START-STOP: udibile – ultimo colpo
RULES: Regolamento vigente Doppia Azione
VEST: richiesto
DISTANZA: m. 10
PUNTO DI SICUREZZA DELLA VOLATA: angolo di 180° , altezza limite parapalle

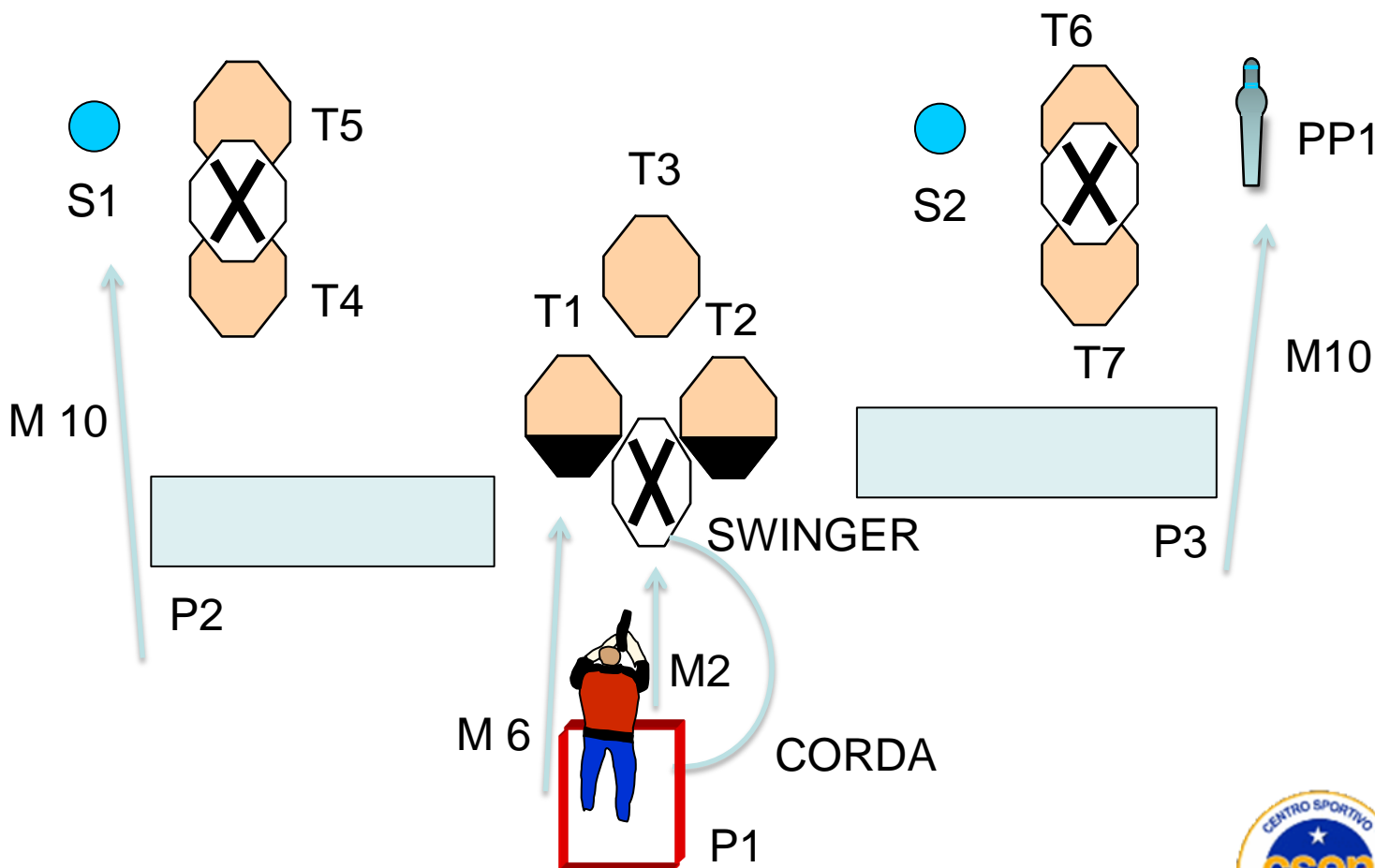



THE SHOOTERS CLUB

GARA DI CLUB DOPPIA AZIONE

SAN SEVERO 23-24 SETTEMBRE 2017

Designer : SORDILLO LUIGI

STAGE 5



CONDIZIONE DI PARTENZA: Tiratore in piedi relax, arma in fondina, cartuccia camerata , gli altri caricatori in buffetteria alla massima capacità della divisione.

PROCEDURA: Da P1 avanzando ingaggiare da T1 a T3, da P2 in copertura T4-T5-T6, da P3 in copertura bassa in ginocchio T7-T8-T9.

STRINGS: 1
SCORING: 18 colpi, illimitati
TARGETS: 9 ingaggiabili, 2 non ingaggiabili,
SCORED HITS: I migliori 2 per carta.
START-STOP: udibile – ultimo colpo
RULES: Regolamento vigente Doppia Azione
VEST: richiesto
DISTANZA: max. m. 10
PUNTO DI SICUREZZA DELLA VOLATA: angolo di 180° , altezza limite parapalle

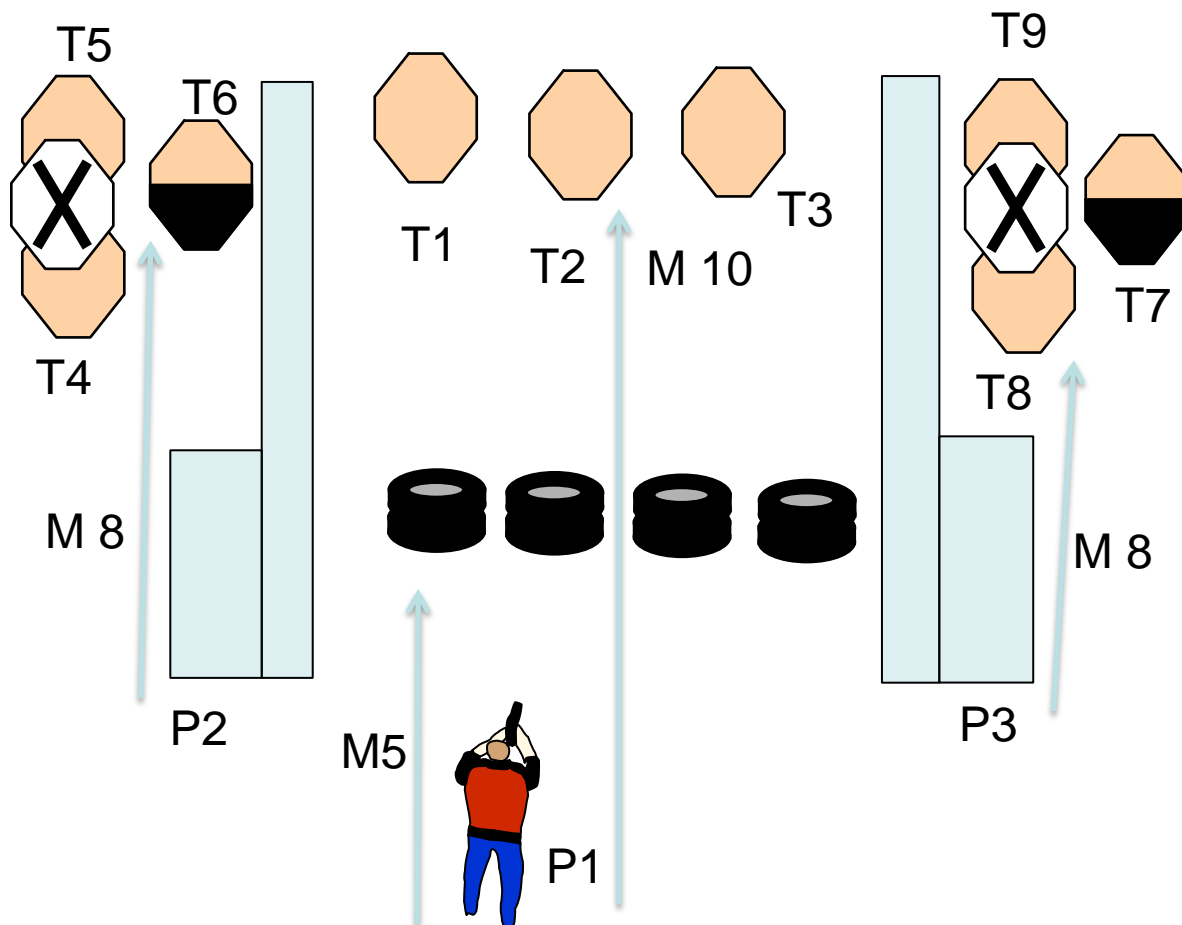



THE SHOOTERS CLUB

GARA DI CLUB DOPPIA AZIONE

SAN SEVERO 23-24 SETTEMBRE 2017

Designer : SORDILLO LUIGI

STAGE 6



CONDIZIONE DI PARTENZA: Tiratore in piedi relax al centro del portabagagli dell'auto , arma in fondina, cartuccia camerata , gli altri caricatori in buffetteria alla massima capacità della divisione.

PROCEDURA: Da P1 al segnale acustico ingaggiare T1-T2 con tre colpi, poi da P2 ingaggiare T3 -T4, da P3 - T5-T6, da P4 abbattere il pepper PP1 che aziona swinger T7, tutte le sagome sono da ingaggiare in copertura.

STRINGS: 1
SCORING: 17 colpi, illimitati
TARGETS: 7 ingaggiabili, 3 non ingaggiabili, 1 ferro
SCORED HITS: I migliori 2 per carta, I migliori tre per T1-T2, ferro abbattuto.
START-STOP: udibile – ultimo colpo
RULES: Regolamento vigente Doppia Azione
VEST: richiesto
DISTANZA: da m. 5 a m. 15
PUNTO DI SICUREZZA DELLA VOLATA: angolo di 180° , altezza limite parapalle

